

Kantor Pertanahan Kota Bandar Lampung

Jl. Drs. Warsito No.5 35211 0721486217

<https://kot-bandarlampung.atrbpn.go.id/>

Kementerian Agraria dan Tata Ruang/Badan Pertanahan Nasional / Sekretariat

Jenderal / Kantor Wilayah BPN Provinsi Lampung / Kantor Pertanahan Kota

Pelayanan Pendaftaran Tanah Pertama Kali - P3MB/Prk.5

Bandar Lampung

No. SK :

Persyaratan

1. Formulir permohonan yang sudah diisi dan ditandatangani pemohon atau kuasanya di atas materai cukup
2. Surat Kuasa apabila dikuasakan
3. Fotocopy identitas pemohon (KTP, KK) dan kuasa apabila dikuasakan, yang telah dicocokkan dengan aslinya oleh petugas loket
4. Permohonan melalui Ketua P3MB/Prk.5
5. Surat Keterangan Tanah
6. Surat Ijin Penghunian (SIP) dari Dinas Perumahan
7. Keterangan dari Imigrasi tentang Kewarganegaraan Bekas Pemilik P3MB.
8. Keterangan dari Kantor Wilayah Ditjen Pajak (untuk Prk.5)
9. Dasar perolehan/penguasaan tanah
10. Pengumuman sekali di dua Surat Kabar Harian yang beredar secara umum dengan masa tenggang 30 hari sejak hari pengumuman
11. Foto copy SPPT PBB Tahun berjalan yang telah dicocokkan dengan aslinya oleh petugas loket
12. Pernyataan Kesanggupan membayar Nilai Taksiran atas tanah dan bangunan
13. Surat Pernyataan belum pernah memperoleh tanah/rumah dari pemerintah

Sistem, Mekanisme dan Prosedur

Kantor Pertanahan Kota Bandar Lampung

Jl. Drs. Warsito No.5 35211 0721486217

<https://kot-bandarlampung.atrbpn.go.id/>

Kementerian Agraria dan Tata Ruang/Badan Pertanahan Nasional / Sekretariat Jenderal / Kantor Wilayah BPN Provinsi Lampung / Kantor Pertanahan Kota Bandar Lampung

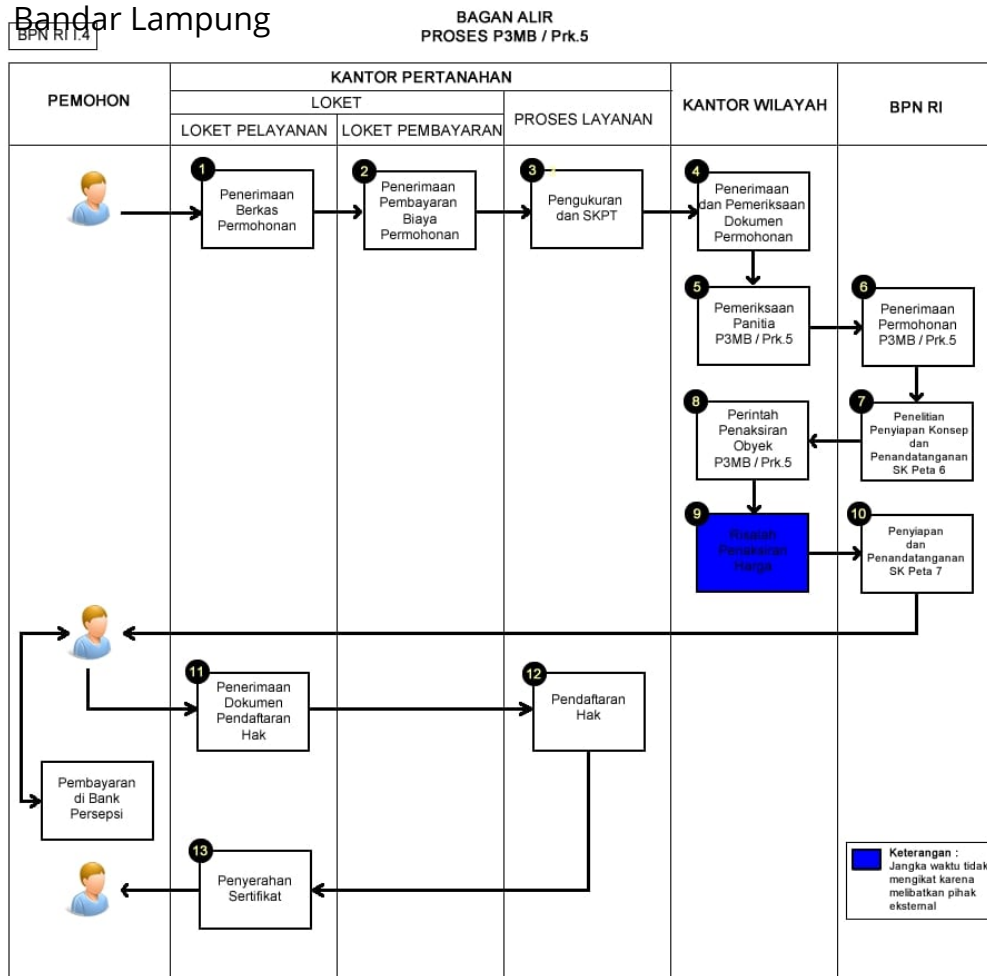

1. Penerimaan Berkas Permohonan
2. Penerimaan Pembayaran Biaya Permohonan
3. Pengukuran dan SKPT
4. Penerimaan dan Pemeriksaan Dokumen Permohonan
5. Pemeriksaan Panitia P3MB / Prk.5
6. Penerimaan Permohonan P3MB / Prk.5
7. Penelitian Penyiapan Konsep dan Penandatanganan SK Peta 6
8. Perintah Penaksiran Obyek P3MB / Prk.5
9. Penaksiran Harga
10. Penelitian Penyiapan Konsep dan Penandatanganan SK Peta 7
11. Penerimaan Dokumen Pendaftaran Hak
12. Pendaftaran Hak
13. Penyerahan Sertifikat

Kantor Pertanahan Kota Bandar Lampung

Jl. Drs. Warsito No.5 35211 0721486217

<https://kot-bandarlampung.atrbpn.go.id/>

Kementerian Agraria dan Tata Ruang/Badan Pertanahan Nasional / Sekretariat Jenderal / Kantor Wilayah BPN Provinsi Lampung / Kantor Pertanahan Kota



Waktu Penyelesaian

Bandar Lampung

145 Hari

Biaya / Tarif

Tidak dipungut biaya

Produk Pelayanan

1. tidak ada

Pengaduan Layanan

1. Kotak Pengaduan yang tersedia di Loker Kantor Pertanahan Kota Bandar Lampung
2. Lapor.go.id
3. #tanyaATRBN (TUNTAS)
4. Wa Pengaduan : 081272339628
5. Instagram : kantahkotabandarlampung
6. Twitter, Facebook, Twitter, Youtube : BPN Kota Bandar Lampung
7. Website : kot-bandarlampung.atrbpn.go.id
8. Tik-Tok : kantahkotabandarlampung