

Kecamatan Pakem

Jl Cangkringan Nomor 3 Pakembinangun Pakem Sleman Yogyakarta 55582
0274895201

Laman: pakem.slemankab.go.id

Pemerintah Kab. Sleman / Kecamatan Pakem

Penerbitan Rekomendasi Camat Tentang Siklus Tahunan Desa

No. SK :

Persyaratan

1. - Pernyataan keterangan waris;
2. - Pernyataan Pembagian Warisan;
3. - Pernyataan Kepemilikan Tanah;
4. - Pernyataan Kerelaan Tidak Menerima Warisan (apabila diperlukan)
5. - SPPT PBB dan Bukti pelunasan
6. - Surat kematian/Akta Kematian

Sistem, Mekanisme dan Prosedur

Kecamatan Pakem

Jl Cangkringan Nomor 3 Pakembinangun Pakem Sleman Yogyakarta 55582

0274895201

[Laman: pakem.slemankab.go.id](http://Laman:pakem.slemankab.go.id)

Pemerintah Kab. Sleman / Kecamatan Pakem

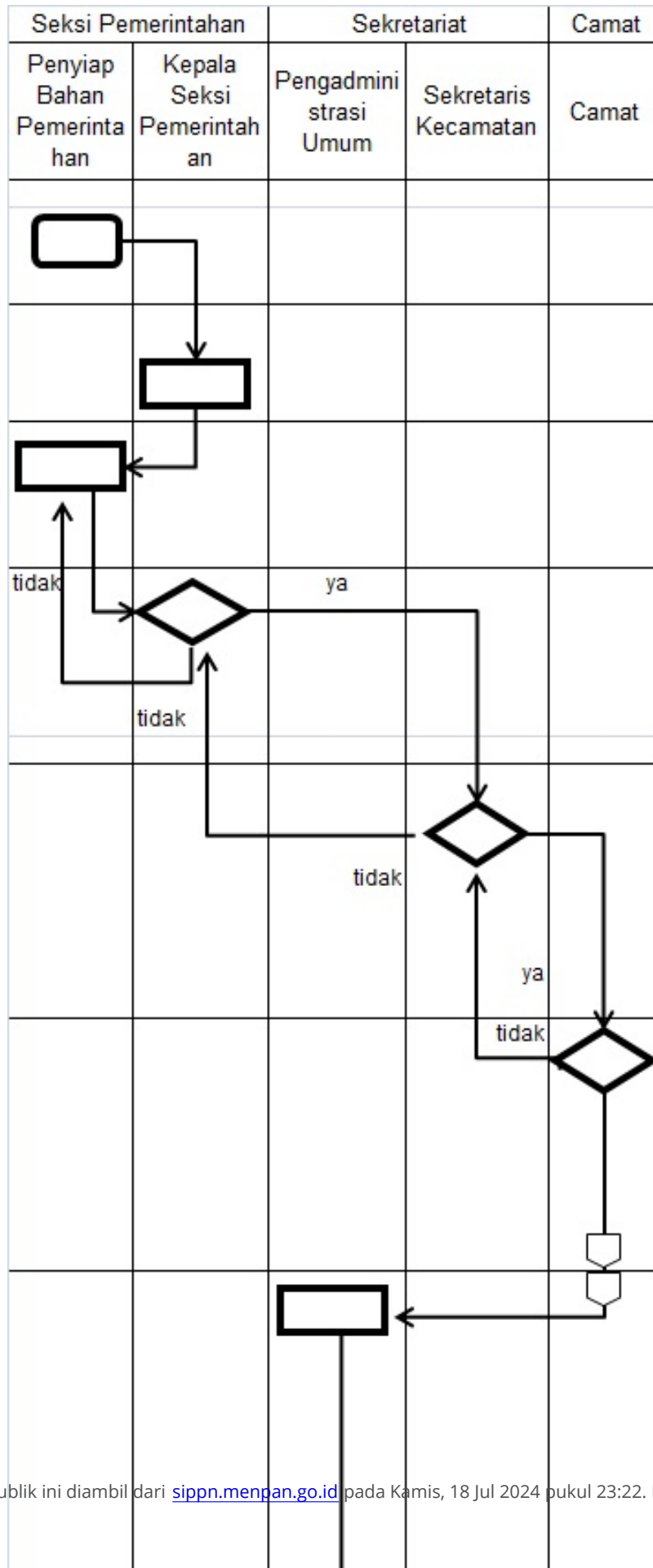

Kecamatan Pakem

Jl Cangkringan Nomor 3 Pakembinangun Pakem Sleman Yogyakarta 55582

0274895201

Laman: pakem.slemankab.go.id

Pemerintah Kab. Sleman / Kecamatan Pakem



Waktu Penyelesaian

2 Hari kerja

Biaya / Tarif

Tidak dipungut biaya

Produk Pelayanan

1. Rekomendasi Siklus Tahunan Desa

Pengaduan Layanan